



[www.frio.tech](http://www.frio.tech)

## **МОРОЗИЛЬНЫЙ ЛАРЬ-БОНЕТА**

Руководство по эксплуатации

**МОДЕЛИ:**

**FI 555BSG**

**FI 655BSG**

**FI 765BSG**



## **СОДЕРЖАНИЕ:**

1. Описание
2. Технические характеристики
3. Техника безопасности
4. Установка и подключение
5. Эксплуатация
6. Очистка и уход
7. Хранение и транспортировка
8. Гарантийное обслуживание
9. Устранение неисправностей
10. Утилизация
11. Информация о производителе

### **Уважаемый покупатель!**

**Благодарим Вас за выбор продукции торговой марки FRIO.  
Наши изделия разработаны в соответствии с высокими требованиями  
качества, функциональности и дизайна.**

**Внимательно прочтите настоящую инструкцию  
перед эксплуатацией прибора.  
Сохраняйте ее в течение срока использования устройства.**

# 1. ОПИСАНИЕ:

**1.1.** Морозильный ларь-бонета FRIО представляет собой охлаждаемую витрину динамическим охлаждением, предназначенную для охлаждения, замораживания и длительного хранения герметично упакованных продуктов.

**1.2.** Прибор предназначен для коммерческого использования внутри помещений.

**1.3.** Морозильный ларь-бонета обеспечивает эффективную работу при температуре окружающей среды от +16°C до +32°C.

**1.4.** Оборудование может использоваться как морозильная, так и как холодильная витрина на выбор. Диапазон рабочих температур в режиме морозильной камеры ≤18°C. Диапазон рабочих температур в режиме холодильной камеры 0°C до +10°C.

## Схема морозильной витрины

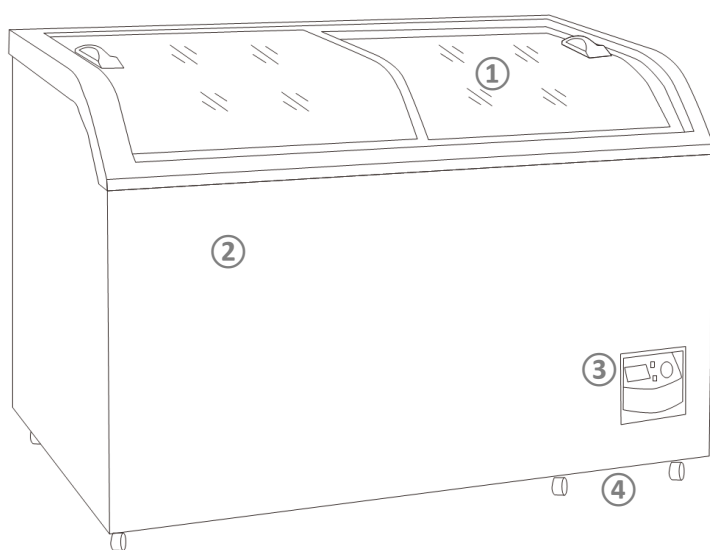

1. Стеклянные дверцы
2. Корпус витрины
3. Панель управления
4. Колеса

Данная иллюстрация предназначена для общего понимания конструкции изделия и может отличаться от вашей модели. Наличие той или иной детали (опции, технической характеристики) обусловлено комплектацией изделия, которая может изменяться для улучшения продукта. Уточняйте всю интересующую вас информацию у продавца.

# 2. ТЕХНИЧЕСКИЕ ХАРАКТЕРИСТИКИ

Таблица 1. Технические данные модели

Характеристики	FI 555BSG	FI 655BSG	FI 765BSG
Общий объем, л	500	600	700
Полезный объем, л	393	456	521
Класс энергоэффективности	2	2	2
Потребление электроэнергии, кВт.ч/сут	3	3,4	4
Диапазон рабочих температур в режиме морозильника	≤-18°C	≤-18°C	≤-18°C
Диапазон рабочих температур в режиме холодильника	0°C... +10°C	0°C... +10°C	0°C... +10°C
Климатический класс	N/ST	N/ST	N/ST

Тип испарителя	статический	статический	статический
Хладагент, г	R290, 78г	R29, 85г	R290, 98г
Класс электрозащиты	I	I	I
Тип створок	гнутое стекло	гнутое стекло	гнутое стекло
Освещение	есть	есть	есть
Количество корзин	5	5	6
Термостат	электронный	электронный	электронный
Габариты изделия, мм	1475x757x837	1475x757x837	2000x757x854
Габариты в упаковке, мм	1525x807x880	1525x807x880	2055x807x930
Параметры сети	220-240В/50Гц	220-240В/50Гц	220-240В/50Гц
Номинальный ток, А	2,4	1,4	2,8
Уровень шума, дБ	52	52	54
Вес нетто/брутто, кг	80/95	85/100	120/140
Колеса	6	6	6
Размораживание	ручное	ручное	ручное
Замок	да	да	да

В целях улучшения качества продукции производитель оставляет за собой право вносить изменения в технические характеристики, дизайн, конструкцию и комплектацию без уведомления потребителя.

### 3. ТЕХНИКА БЕЗОПАСНОСТИ

**3.1.** Данное оборудование разработано для использования внутри помещений. Никогда не используйте оборудование на улице.



**Оборудование работает от сети переменного однофазного тока частотой 50 Гц и напряжением 220 В. Внимание! Включать витрину в сеть без заземления, а также перемещать подключенную к сети витрину строго запрещено!**

**3.2.** При эксплуатации оборудования необходимо соблюдать следующие правила техники безопасности:

- при подключении оборудования проверьте соответствие характеристик сети и электроприборов оборудования, а также исправность розетки, вилки и провода электропроводки на отсутствие нарушений изоляции;
- каждая единица оборудования должна питаться от отдельной сетевой розетки, к которой персонал магазина должен иметь постоянный доступ;
- не пользуйтесь удлинителями и переходниками. Необходимо помнить, что включение витрины с использованием переходников и удлинителей создает потенциальную опасность возгорания. Производитель не несет ответственности за возгорания, произошедшие из-за использования переходников и удлинителей;
- при наличии признаков замыкания токоведущих частей на корпус оборудования (пощипывание при касании металлических частей) отключите оборудование от сети и вызовите специалиста для устранения неисправностей;
- не прикасайтесь одновременно к оборудованию и устройствам, имеющим естественное заземление (газовая плита, радиаторы отопления, водопроводные краны и др.), особенно, если ваши руки мокрые;

- отключайте оборудование от сети на время: мойки и чистки его внутри и снаружи, мытья полов под оборудованием, устранения неисправностей.

**3.3.** Запрещается эксплуатация оборудования в помещениях, характеризующихся наличием следующих условий:

- особой сырости (когда потолок, стены и предметы, находящиеся в помещении, покрыты влагой);
- токопроводящей пыли;
- химически активной среды (помещение, в котором длительно содержатся пары, или образуются отложения, оказывающие разрушающее действие на токопроводящие части);
- токопроводящих полов (металлических, земляных, железобетонных).



**Внимание!** В случае аварийной остановки витрины, вызванной повреждением питающего кабеля, трубопровода с хладагентом, или возникновения неисправности, сопровождаемой появлением постороннего шума, искрения, дыма,

а также появления непонятных вам символов на дисплее контроллера, следует немедленно отключить оборудование от электросети и вызвать квалифицированного специалиста для устранения неисправностей.

**3.4.** Меры безопасности при работе с изделиями, в которых используется хладагент:

**3.4.1.** Из-за нарушения герметичности системы, в которой циркулирует хладагент, возможна его утечка, а также попадание его в глаза и на кожу.

**3.4.2.** Быстрое испарение жидкого хладагента может вызвать обморожение. В случае попадания хладагента:

- в глаза: необходимо немедленно промыть их струей чистой воды, в течение не менее 15 минут, а при серьезных повреждениях обратиться к врачу;

- на незащищенные участки кожи: необходимо немедленно смыть его чистой водой, осушить кожу, прикладывая полотенце, наложить на пораженный участок кожи мазевую повязку, или мазать мазью, а при серьезных повреждениях обратиться к врачу.



**ВНИМАНИЕ!** Данное устройство не может использоваться детьми в возрасте от 8 лет и старше, а также лицами с ограниченными физическими, сенсорными или умственными способностями, или недостатком опыта и знаний, при надлежащем надзоре и инструктаже относительно безопасного использования устройства с условием понимания опасностей. Очистка и обслуживание витрины не должны производиться детьми без присмотра.

## **4. УСТАНОВКА И ПОДКЛЮЧЕНИЕ**



**Монтаж и ввод витрины в эксплуатацию должен осуществляться квалифицированным персоналом, имеющим допуск на выполнение данных работ.**

**4.1.** При приеме витрины необходимо, в первую очередь, снять защитную упаковку, соблюдая меры предосторожности, во избежание повреждения оборудования. Проверьте, пожалуйста, оборудование на предмет отсутствия механических повреждений во время транспортирования. Также следует проверить комплектность и наличие документации. После приемки оборудования, претензии по механическим повреждениям и некомплектности не принимаются.

**4.2.** Не подключайте витрину к сети сразу после транспортировки во избежание сбоев в работе системы охлаждения. Подключение возможно не ранее, чем через 2 ч после транспортировки.

**4.3.** При установке витрины в холодное время года перед включением необходимо выдержать витрину в теплом помещении не менее 4 часов.

**4.4.** Витрина устанавливается в торговом зале на ровной твердой поверхности в строго горизонтальном положении и не должна качаться. Регулировка уровня производится с помощью ножек, которые входят в комплектацию витрины. Неправильная установка витрины может затруднить сборку витрин в линию и привести, в дальнейшем, к сбоям в работе.

**4.5.** Расположите витрину таким образом, чтобы вентиляционные отверстия на корпусе были открытыми, чтобы расстояние от стен составляло не менее 15 см, а расстояние от других предметов не менее 3 см.



**Внимание! Не устанавливайте витрину: - в местах со скоростью движения воздуха более 0,2м/с (сквозняки, открытые двери и окна, выходные диффузоры систем кондиционирования, вентиляции и отопления);**

**- в местах воздействия прямых солнечных лучей;**

**- вблизи источников тепла (батареи отопления, тепловое торговое оборудование и т.п.).**

**В случае несоблюдения данных условий установки, эксплуатационные характеристики витрины могут значительно ухудшиться, а также может значительно повыситься расход электроэнергии.**



**Внимание! Все работы по подключению витрины к электрической сети должны выполняться в соответствии с требованиями существующих норм безопасности.**

## **5. ЭКСПЛУАТАЦИЯ**

**5.1.** Для включения витрины вставьте сетевую вилку в розетку.

**5.2.** После достижения устройством в полезном объеме заданной температуры можно произвести загрузку продуктов.

**5.3.** Следует помнить, что загружать в витрину следует только упакованные продукты.

**5.4.** Для обеспечения нормальной работы витрины продукты необходимо размещать равномерно, обеспечивая свободную циркуляцию охлажденного воздуха.

**5.5.** Продукты, помещенные в прибор не должны перекрывать потоки охлажденного воздуха.

**5.6.** Для поддержания оборота пищевых продуктов, находящихся в витрине, рекомендуется продавать в первую очередь продукты, загруженные в витрину ранее.

**5.7.** Витрина оборудована контроллером, который обеспечивает автоматический контроль и поддержание температуры в полезном объеме витрины, а также другие функции, обеспечивающие удобство эксплуатации.

## **6. ОЧИСТКА И УХОД**

**6.1.** После установки и подключения витрины, перед первым пуском необходимо помыть наружную и внутреннюю поверхности витрины чистой водой с применением нейтральных моющих средств. После этого следует вытереть витрину насухо. Не используйте для чистки

оборудования растворители и абразивные моющие средства, которые могут испортить поверхность витрины.

**6.2.** Избегайте попадания воды, во время чистки, на электрические части витрины.

**6.3.** Для поддержания Вашего оборудования в чистоте не реже одного раза в месяц следует проводить его периодическую чистку. Это касается как внутренних, так и наружных поверхностей витрины.

**6.4.** При чистке необходимо выполнить следующее:

- полностью освободить витрину от продуктов;
- обесточить электрическую систему витрины (выключить: освещение витрины, выключить автоматический выключатель в распределительном щитке витрины, вынуть сетевую вилку витрины из электрической розетки.);
- дождаться выравнивания температуры внутри витрины с температурой окружающего воздуха;
- помыть наружную и внутреннюю поверхности витрины чистой водой с применением нейтральных моющих средств (не используйте для чистки оборудования растворители и абразивные моющие средства, которые могут испортить поверхность витрины).

**6.5.** Перед включением витрины следует вытереть витрину насухо.

**6.6.** После достижения в полезном объеме витрины рабочей температуры можно произвести загрузку продуктов.

## **7. ХРАНЕНИЕ И ТРАСПОРТИРОВКА**

**7.1.** Рекомендуется транспортировать оборудование автомашинами с пневмоподвеской.

**7.2.** При транспортировании оборудования недопустимы: его перемещение внутри транспортного средства, удары друг о друга, опрокидывание.

**7.3.** При проведении погрузочно-разгрузочных работ не допускается подвергать оборудование толчкам и ударам, которые могут сказаться на работоспособности оборудования.

**7.4.** При проведении погрузочно-разгрузочных работ не допускается наклонять витрину на угол свыше 45° во избежание повреждения компрессора или всей системы.

**7.5.** Оборудование не должно храниться на открытых площадках, под воздействием атмосферных осадков и прямых солнечных лучей.

## **8. ГАРАНТИЙНОЕ ОБСЛУЖИВАНИЕ**

**8.1.** Изготовитель несет гарантийные обязательства в течение 1 года с даты продажи, но не более 5-ти лет с даты производства (при отсутствии нижеперечисленных условий).

**8.2.** Гарантия распространяется на подтвержденные дефекты, возникшие по вине предприятия-изготовителя.

**8.3. Внимание! По всем вопросам, связанным с гарантийным обслуживанием, Покупатель (Пользователь оборудования) должен обращаться к Продавцу.**

**8.4.** Гарантия не распространяется на поломки, возникшие в результате:

- несоблюдения условий эксплуатации и правил установки оборудования;
- нарушения правил эксплуатации оборудования;
- небрежного хранения оборудования;



- нарушения правил транспортировки и проведения погрузочно-разгрузочных работ;
- нарушения целостности или отсутствия пломб агрегатов оборудования;
- колебания напряжения в электросети (стандарт 220В, 50 Гц), выходящие за пределы 10%;
- при повреждениях, вызванных грызунами и бытовыми насекомыми;
- при повреждениях, вызванных самостоятельными попытками отрегулировать или отремонтировать оборудование;
- неквалифицированного ремонта оборудования;
- эксплуатации оборудования с хладагентом, не рекомендованном производителем.

**8.5.** В случае, если в течение гарантийного срока Покупатель (Пользователь оборудования) пользовался услугами сервисных организаций, не имеющих документов, подтверждающих квалификацию сотрудников, проводивших ремонт оборудования, Продавец оставляет за собой право отказать в исполнении гарантийных обязательств.

**8.6. Гарантия не распространяется на дефекты стекол, сетевого шнура, ламп, покраски, и петель.**

**8.7.** Дефекты и неисправности оборудования фиксируются в акте рекламации (Приложение), который составляется представителями сервисной Организации в присутствии представителей Покупателя (Пользователя оборудования).

**8.8.** Внимание! Ложный вызов оплачивается потребителем. Если причиной вызова механика является невыполнение потребителем руководства по эксплуатации, вызов и выполненные работы подлежат оплате согласно прейскуранту службы сервиса и тарифам на проезд механика на машине до места вызова и обратно.

**8.9.** Замена лампочки, ремонт розеток и пр. не регламентных работ являются платной услугой сервисного центра и к гарантийному ремонту не относятся.

## 9. УСТРАНЕНИЕ НЕИСПРАВНОСТЕЙ

**9.1.** Возможные неисправности и методы их устранения приведены в Таблице 2.

**9.2. Внимание!** Все работы по устранению неисправностей производить только при выключенной витрине.

**Таблица 2.** Возможные неисправности и методы их устранения

НЕПОЛАДКИ	ВОЗМОЖНЫЕ ПРИЧИНЫ
Не включается	<ul style="list-style-type: none"> <li>• Отключен сетевой шнур.</li> <li>• Штепсельная вилка неплотно вставлена в розетку.</li> <li>• Неисправен автомат.</li> <li>• Выбило пробки электросети.</li> </ul>
Не охлаждает	<ul style="list-style-type: none"> <li>• Отключился блок питания.</li> <li>• Шнур питания извлечен из розетки.</li> <li>• Прекратилась подача электроэнергии.</li> </ul>
Плохо охлаждает	<ul style="list-style-type: none"> <li>• Излишняя вентиляция помещения.</li> <li>• Нахождение под прямыми солнечными лучами или вблизи от нагревательных приборов.</li> </ul>

	<ul style="list-style-type: none"> <li>• Слишком много продуктов в витрине.</li> <li>• Пыль или грязь на компрессоре и конденсаторе.</li> <li>• Размещение горячих и теплых продуктов в витрине</li> <li>• Недостаточно места между продуктами.</li> </ul>
Производит много шума	<ul style="list-style-type: none"> <li>• Витрина установлена на неровной поверхности</li> <li>• Задняя стенка касается стены или другого оборудования</li> </ul>
Конденсат на внутренней поверхности	<ul style="list-style-type: none"> <li>• Повышенная влажность помещения. Протрите поверхность сухой тканью.</li> </ul>
Прекращение работы	<ul style="list-style-type: none"> <li>• Цикличность работы термостата. Когда термостат доводит температуру в морозильнике до определенного уровня, он выключается. Через некоторое время он включается вновь.</li> </ul>

## 10. УТИЛИЗАЦИЯ

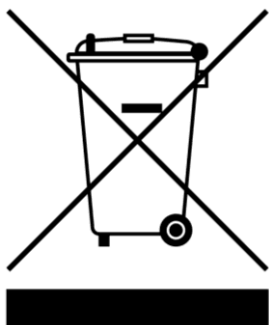

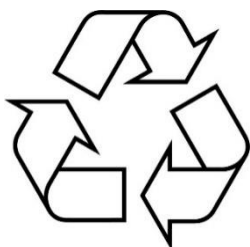

Утилизация электрического и электронного оборудования. Данный символ на изделии, его комплектующих или упаковке означает, что данное изделие подлежит обязательной утилизации. Пожалуйста, сдайте отработавшее изделие в пункт приема электрического и электронного оборудования для переработки. В некоторых странах, в т.ч. странах ЕС разработаны специальные схемы сбора единиц отработавшего электрического и электронного оборудования. Соблюдая правила утилизации этого оборудования, Вы внесете свой вклад в сохранение окружающей среды и здоровья человечества. Вторичная переработка материалов сохраняет природные ресурсы. Поэтому, пожалуйста, не выбрасывайте отработавшее оборудование вместе с бытовыми отходами. Более подробную информацию о вторичной переработке оборудования Вы можете получить в сервисе по переработке отходов или в торговой точке, где Вы приобрели данное изделие.



Для транспортировки устройство было защищено от повреждений упаковкой. После удаления упаковки, просим Вас избавиться от ее частей способом, не наносящим ущерба окружающей среде. Все материалы, использованные для изготовления упаковки, безвредны, на 100% подлежат переработке и обозначены соответствующим знаком. **ВНИМАНИЕ!** К упаковочным материалам (полиэтиленовые пакеты, пенопласт и т.п.) в процессе распаковки нельзя допускать детей.

# 11. ИНФОРМАЦИЯ О ПРОИЗВОДИТЕЛЕ

<b>frio</b> TECHNOLOGY		<b>МОРОЗИЛЬНЫЙ ЛАРЬ-БОНЕТА FI 555BSG</b>	
ОБЩИЙ ОБЪЕМ	500 л		
КЛИМАТИЧЕСКИЙ КЛАСС	N/ST		
НАПРЯЖЕНИЕ СЕТИ/ ЧАСТОТА	220-240В/50 Гц		
НОМИНАЛЬНЫЙ ТОК	2.4 А		
НОМИНАЛЬНАЯ МОЩНОСТЬ	395 Вт		
КЛАСС ЗАЩИТЫ	I		
ХЛАДАГЕНТ	R290, 78г		
СЕРИЙНЫЙ НОМЕР			
		<a href="http://www.frio.tech">www.frio.tech</a>	
<small>Производитель: ООО «Цзянсу Синсин Эплаенс Технолоджи» Jiangsu Xingxing Appliances Technology Co., Ltd. Адрес производителя: КНР, провинция Цзянсу, Северная сторона, ул. Сюнин, зона экономического развития округа Суйнин (100 м к западу от средней школы Цзинхуа).</small>		 Сделано в КНР.	

<b>frio</b> TECHNOLOGY		<b>МОРОЗИЛЬНЫЙ ЛАРЬ-БОНЕТА FI 655BSG</b>	
ОБЩИЙ ОБЪЕМ	600 л		
КЛИМАТИЧЕСКИЙ КЛАСС	N/ST		
НАПРЯЖЕНИЕ СЕТИ/ ЧАСТОТА	220-240В/50 Гц		
НОМИНАЛЬНЫЙ ТОК	1.4 А		
НОМИНАЛЬНАЯ МОЩНОСТЬ	395 Вт		
КЛАСС ЗАЩИТЫ	I		
ХЛАДАГЕНТ	R290, 85г		
СЕРИЙНЫЙ НОМЕР			
		<a href="http://www.frio.tech">www.frio.tech</a>	
<small>Производитель: ООО «Цзянсу Синсин Эплаенс Технолоджи» Jiangsu Xingxing Appliances Technology Co., Ltd. Адрес производителя: КНР, провинция Цзянсу, Северная сторона, ул. Сюнин, зона экономического развития округа Суйнин (100 м к западу от средней школы Цзинхуа).</small>		 Сделано в КНР.	

<b>frio</b> TECHNOLOGY		<b>МОРОЗИЛЬНЫЙ ЛАРЬ-БОНЕТА FI 765BSG</b>	
ОБЩИЙ ОБЪЕМ	700 л		
КЛИМАТИЧЕСКИЙ КЛАСС	N/ST		
НАПРЯЖЕНИЕ СЕТИ/ ЧАСТОТА	220-240В/50 Гц		
НОМИНАЛЬНЫЙ ТОК	2.8 А		
НОМИНАЛЬНАЯ МОЩНОСТЬ	480 Вт		
КЛАСС ЗАЩИТЫ	I		
ХЛАДАГЕНТ	R290, 98г		
СЕРИЙНЫЙ НОМЕР			
		<a href="http://www.frio.tech">www.frio.tech</a>	
<small>Производитель: ООО «Цзянсу Синсин Эплаенс Технолоджи» Jiangsu Xingxing Appliances Technology Co., Ltd. Адрес производителя: КНР, провинция Цзянсу, Северная сторона, ул. Сюнин, зона экономического развития округа Суйнин (100 м к западу от средней школы Цзинхуа).</small>		 Сделано в КНР.	

Сделано в КНР.  
Срок службы 5 лет.



**Производитель:**  
ООО «Цзянсу Синсин Эплаенс Технолоджи»  
Jiangsu Xingxing Appliances Technology Co., Ltd.

## Адрес производителя:

КНР, провинция Цзянсу, Северная сторона, ул. Сюнин, зона экономического развития округа Суйнин (100 м к западу от средней школы Цзинхуа).

North Side of Xuning Road, Suining County Economic Development Zone (100m to the west of Jinghua Middle School).

**Импортер:** ООО «Континент Оптима», 690048, Россия, Приморский край, г. Владивосток, пр. 100-летия Владивосток, 32В, помещение 4

## НЕОБХОДИМАЯ ИНФОРМАЦИЯ

Компания-производитель оставляет за собой право без предварительного уведомления вносить изменения в список авторизованных сервисных центров, включая изменения адресов и существующих телефонов.

Адрес ближайшего к вам авторизованного сервисного центра вы можете узнать на сайте [www.frio.tech](http://www.frio.tech) или в компании, осуществившей продажу данного изделия FRIO.

## ПРИ ОБРАЩЕНИИ В СЕРВИСНЫЙ ЦЕНТР, ПОЖАЛУЙСТА, СООБЩИТЕ:

1. Характер неисправности
2. Номер модели
3. Серийный номер
4. Имя Покупателя, адрес, номер телефона
5. Дату покупки
6. Удобную дату для визита специалиста



## ПАСПОРТ ИЗДЕЛИЯ

**ВНИМАТЕЛЬНО ЗАПОЛНИТЕ ВСЕ ПОЛЯ!**

Гарантийный талон недействителен при наличии незаполненных полей!

Модель изделия

Номер партии  Серийный номер изделия

Продавец

Адрес продавца

Дата продажи

\_\_\_\_\_  
печать или штамп продавца

С условиями гарантийного обслуживания ознакомлен и согласен \_\_\_\_\_

### **Гарантийный срок 12 месяцев с даты продажи**

Изделие сертифицировано, отвечает высоким потребительским качествам и относится к бытовому классу электроприборов.

Изготовитель не несет ответственности за прямой или косвенный вред (ущерб), причиненный в результате использования электроприбора.

Срок службы изделия по эксплуатации в соответствии с инструкцией по эксплуатации составляет 5 лет с даты продажи. Срок службы не распространяется на расходные материалы, аккумуляторные батареи и сервисные аксессуары, поставляемые в комплекте с изделием.

 <p align="center"><b>Гарантийный купон №1</b></p>		<p align="center"><b>Дата ремонта</b></p>		
<p>Модель</p> <input type="text"/>	<p>Номер партии</p> <input type="text"/>	<p>Число</p> <input type="text"/>	<p>Месяц</p> <input type="text"/>	<p>Год</p> <input type="text"/>
<p>Серийный номер</p> <input type="text"/>				
<p>Информация о неисправности</p> <input type="text"/>	<p>Замененная деталь (код)</p> <input type="text"/>			
<p>Подпись мастера <b>Гарантийный купон №1</b></p>				

 <p align="center"><b>Гарантийный купон №2</b></p>		<p align="center"><b>Дата ремонта</b></p>		
<p>Модель</p> <input type="text"/>	<p>Номер партии</p> <input type="text"/>	<p>Число</p> <input type="text"/>	<p>Месяц</p> <input type="text"/>	<p>Год</p> <input type="text"/>
<p>Серийный номер</p> <input type="text"/>				
<p>Информация о неисправности</p> <input type="text"/>	<p>Замененная деталь (код)</p> <input type="text"/>			
<p>Подпись мастера <b>Гарантийный купон №1</b></p>				

 <p align="center"><b>Гарантийный купон №3</b></p>		<p align="center"><b>Дата ремонта</b></p>		
<p>Модель</p> <input type="text"/>	<p>Номер партии</p> <input type="text"/>	<p>Число</p> <input type="text"/>	<p>Месяц</p> <input type="text"/>	<p>Год</p> <input type="text"/>
<p>Серийный номер</p> <input type="text"/>				
<p>Информация о неисправности</p> <input type="text"/>	<p>Замененная деталь (код)</p> <input type="text"/>			
<p>Подпись мастера <b>Гарантийный купон №1</b></p>				



## ГАРАНТИЙНЫЙ ТАЛОН №

**Благодарим Вас за покупку электроприбора торговой марки FRIO.**

Продукция торговой марки FRIO производится в соответствии с международным и российскими стандартами безопасности и качества, также удовлетворяет самым жестким требованиям для электроприборов бытового класса.

### УСЛОВИЯ ГАРАНТИИ

#### Гарантия действительна:

- 1.1. Претензии по качеству Вашего оборудования принимаются в период гарантийного срока, указанного в гарантийном талоне на данное изделие.
- 1.2. В течение гарантийного срока владелец оборудования имеет право на бесплатный ремонт изделия по неисправностям, являющимся следствием производственных дефектов изготовителя.
- 1.3. Настоящая гарантия действительна только по предоставлению оригинального (счета) чека или квитанции о продаже вместе с настоящим гарантийным талоном, заполненным четко и правильно (разборчиво проставлена дата продажи, печать и подпись продавца, а также заполнены все поля в разделе «паспорт изделия»), и вместе с дефектным изделием.
- 1.4. Настоящая гарантия действительна на территории Российской Федерации.
- 1.5. Настоящая гарантия действительна при строгом соблюдении предписаний, указанных в инструкции по эксплуатации на изделие.
- 1.6. Для осуществления гарантийного ремонта изделия необходимо: четко сформулировать предмет рекламации, описать условия эксплуатации (характер выполняемых работ, частота использования прибора), произвести чистку корпуса предмета, если имеются посторонние загрязнения.
- 1.7. Настоящая гарантия действительна только при обращении в авторизованный сервисный центр FRIO.

#### Гарантия не действительна:

- 2.1. Гарантия не распространяется на расходные материалы, сервисные принадлежности, поставляемые в комплекте с изделием.
- 2.2. Предметом гарантии не является не полная комплектация изделия.
- 2.3. Настоящая гарантия недействительна для любого из нижеперечисленных случаев:
  - 2.3.1. при изменении, удалении, или повреждении типового или серийного номера на корпусе изделия, а также при несовпадении серийного номера на корпусе изделия и на гарантийном талоне.
  - 2.3.2. при нарушении условий и предписаний, отраженных в инструкции по эксплуатации на данное изделие.
  - 2.3.3. при использовании электроприбора с нарушением правил по технике безопасности с электроприбором, небрежным обращением или нецелевым применением изделия.
  - 2.3.4. при использовании в коммерческих целях, выходящих за рамки личных бытовых нужд.
  - 2.3.5. при проникновении жидкости, пыли, песка, щебня, камней, насекомых и др. посторонних предметов внутрь изделия.
  - 2.3.6. при использовании прибора в жестких условиях, с неблагоприятным воздействием на прибор и его механизмы (снег, дождь, конденсат и др.).
  - 2.3.7. при механическом повреждении изделия в результате внешнего воздействия, удара или падения, применения чрезмерной силы.
  - 2.3.8. при появлении следов деформации.
  - 2.3.9. при осуществлении ремонта неквалифицированными лицами.
  - 2.3.10. при выявлении признаков вскрытия корпуса изделия, модификации изделия.
- 2.3.11. при неисправности вызванной стихийным бедствием.

**ВНИМАНИЕ! Гарантийный талон является официальным документом, требует полного и внимательного заполнения. Сохраняйте гарантийный талон на весь период использования оборудования. Гарантийный талон недействителен без печати продавца и при наличии незаполненных полей.**





[www.frio.tech](http://www.frio.tech)